

Schritt 1: Ölkühlerbefestigung links, Typ II ab 08.67

1. Am Luftleitblech die bezeichneten Ecken entfernen. Die Anschlussstutzen des Ölkühlers sollen zur Fahrzeugmitte zeigen.
2. Pos. 2 und 3 zusammenstecken und Sechskantschraube mit Scheibe festziehen.
3. Pos. 4 an Pos. 2 mit 4 Innensechskant - Schrauben mit blauem Fleck auf Gewinde montieren.
4. Träger an Luftleitblech mit 4 Innensechskant - Schrauben montieren. (Scheiben erst später verwenden).

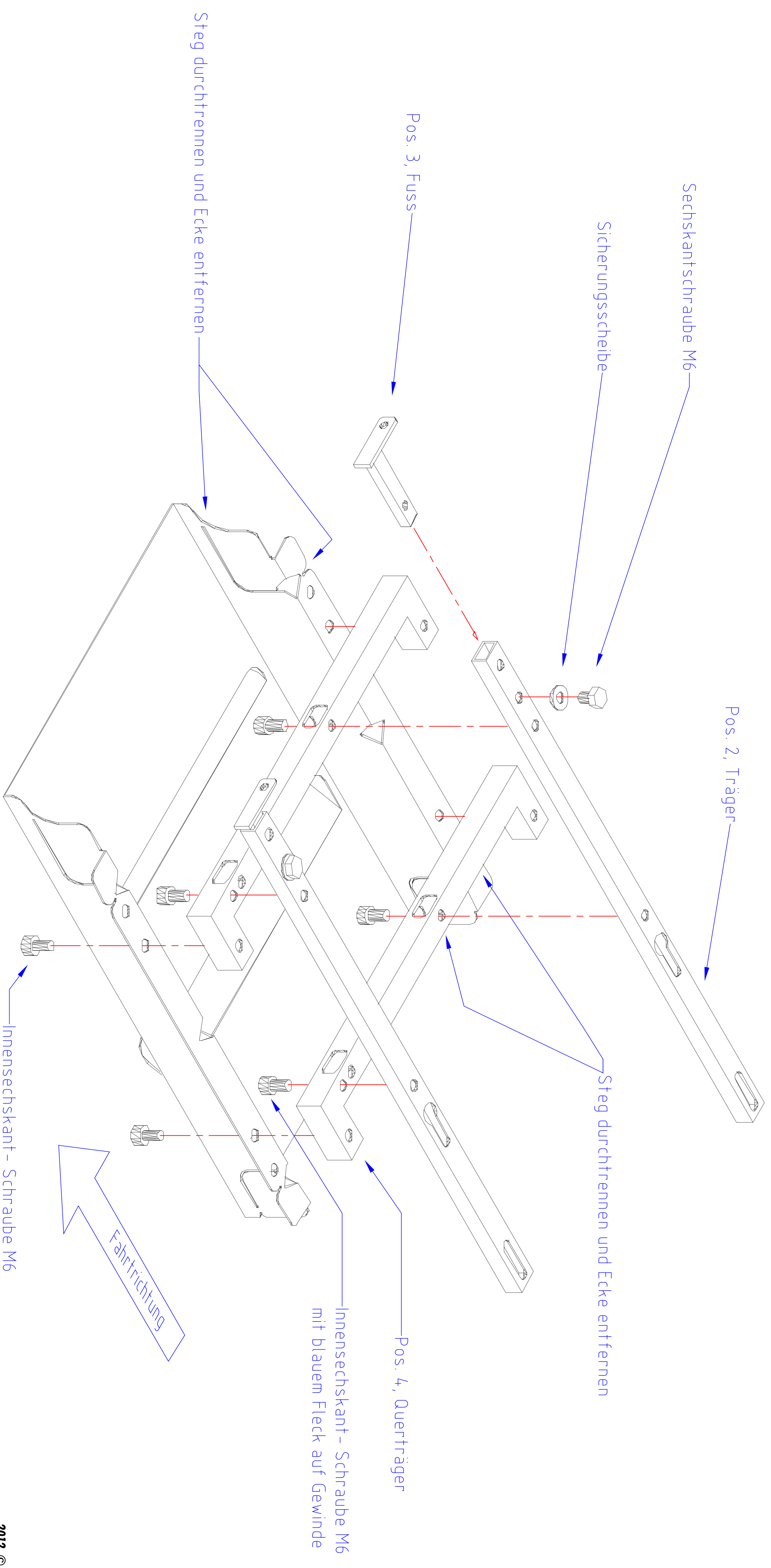
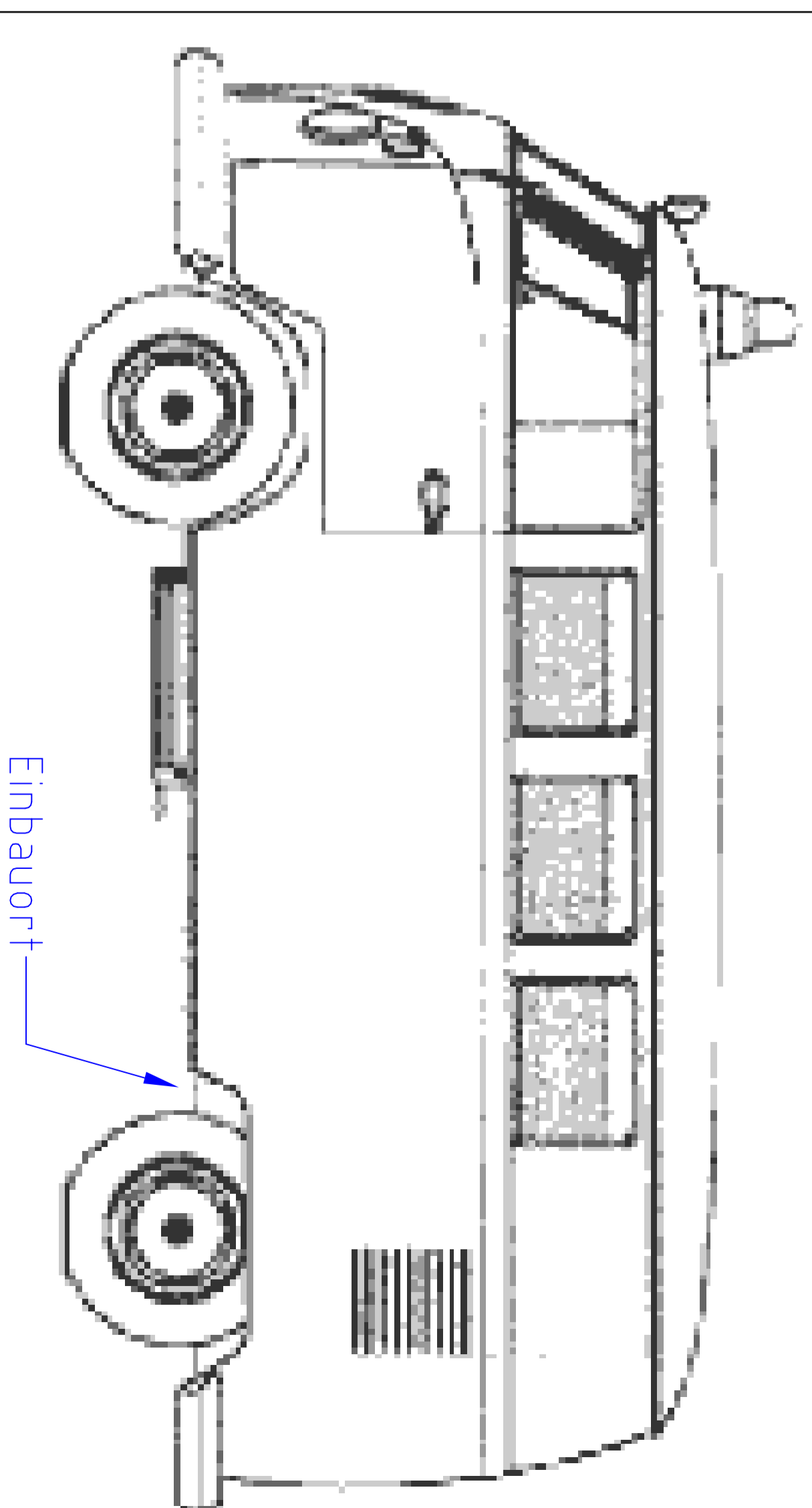

Schritt 2: Ölkühlerbefestigung links, Typ II ab 08.67

1. Pos. 1, 2, 3, 4 und 5 **OHNE** Ölkühler montieren. 2 Muttern nur leicht anziehen.
2. Luftleitblech waagrecht ausrichten. 2 Löcher $\varnothing 3.2$ bohren für Blechschrauben.
3. Ölkühlerbefestigung mit Blechschrauben festziehen. Muttern von Pos.1 normal festziehen.
4. Luftleitblech entfernen, Ölkühler einlegen und die 4 Schrauben mit Scheibe wieder festziehen.

