

## **Schritt 1: Ölkühlerbefestigung rechts, Typ II bis 07.67**

1. Am Luftleitblech die bezeichneten Ecken entfernen. Die Anschlussstutzen des Ölkühlers sollen zur Fahrzeugmitte zeigen.
2. Pos. 2 und 3 zusammenstecken und Sechskantschraube mit Scheibe festziehen.
3. Träger an Luftleitblech mit 4 Innensechskant - Schrauben montieren. (Scheiben erst später verwenden).

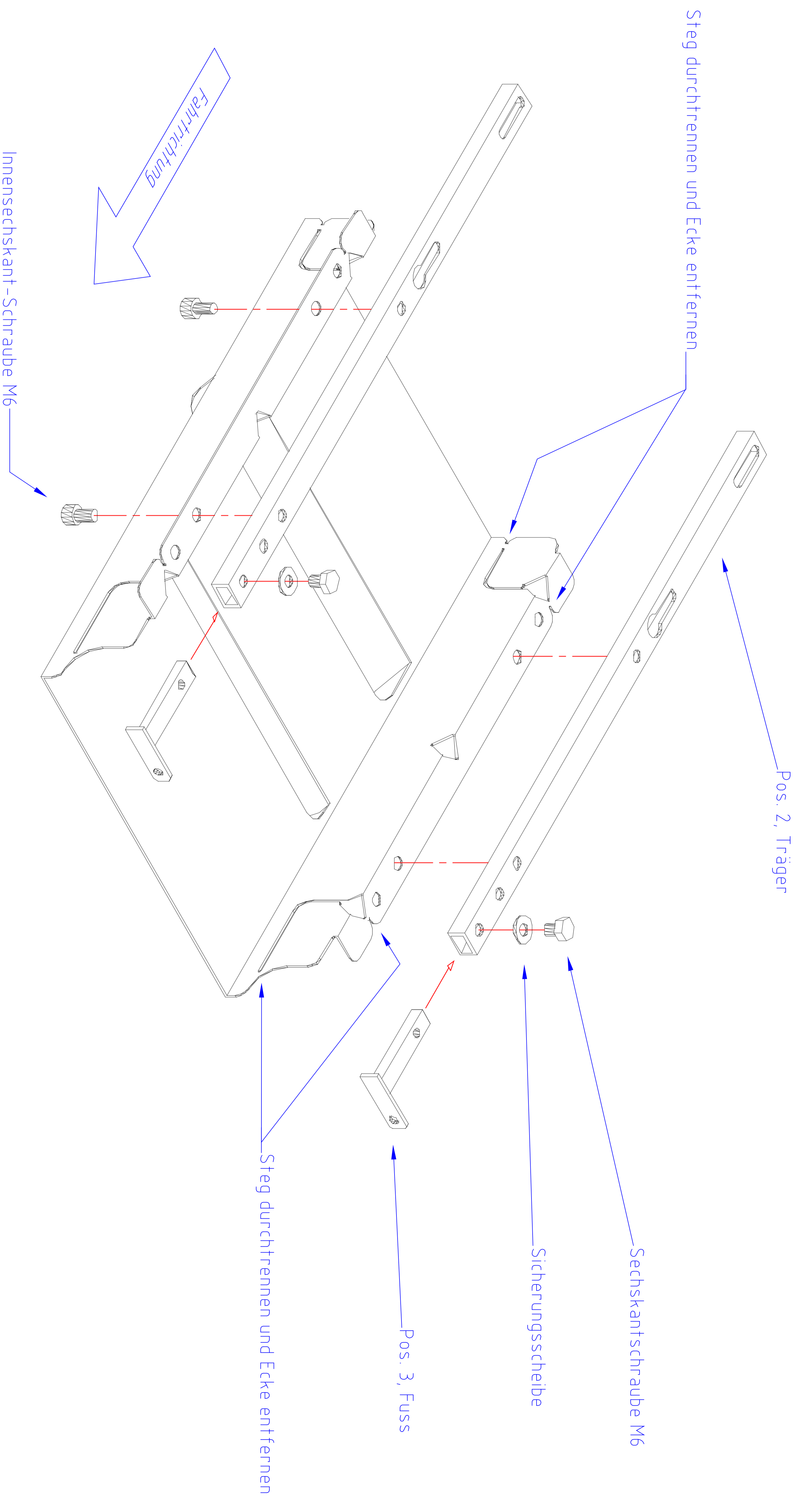
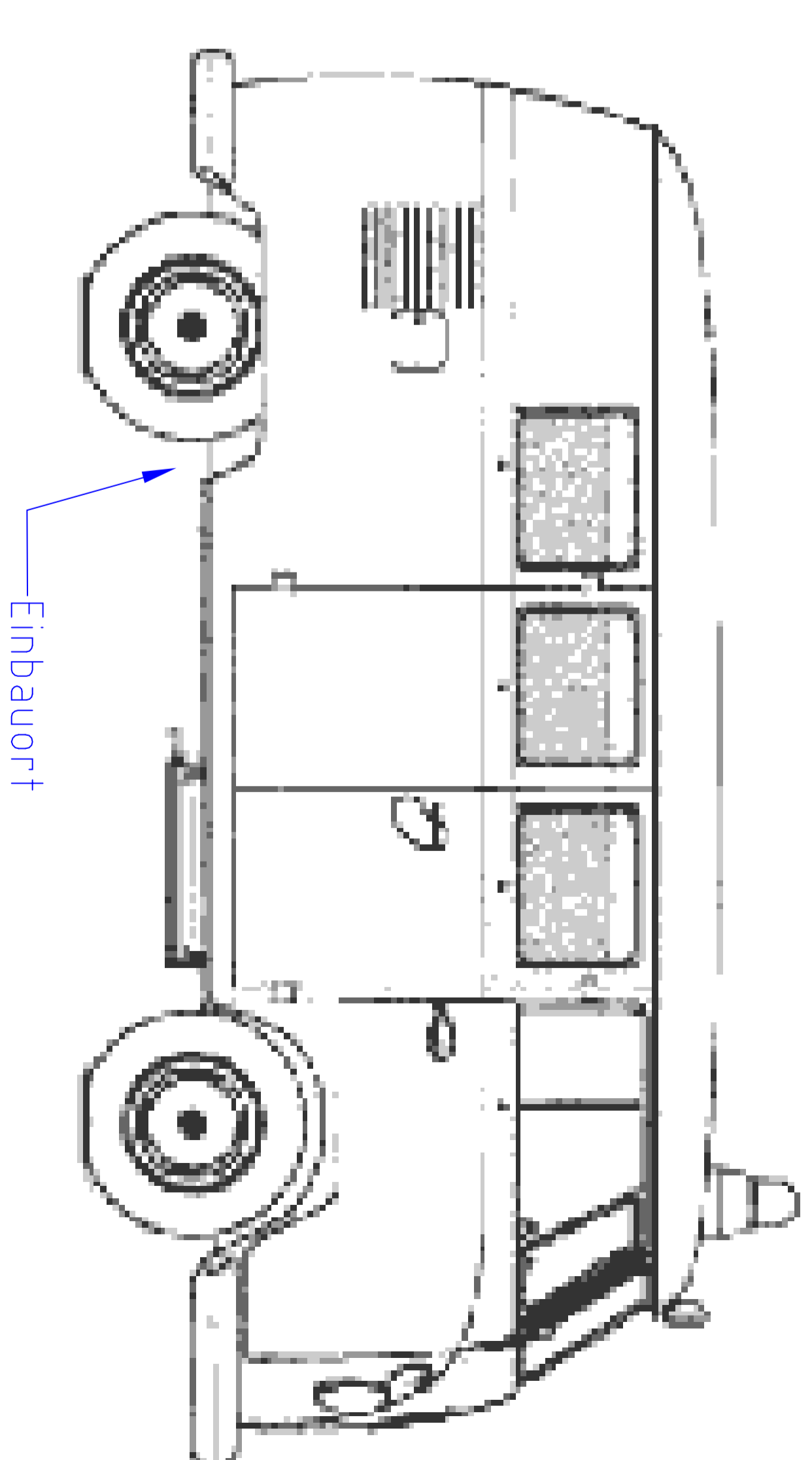

## Schritt 2: Ölkühlerbefestigung rechts, Typ II bis 07.67

1. Pos. 1, 2, 3 und 4 **OHNE** Ölkühler montieren. 2 Muttern nur leicht anziehen.
2. Luftleitblech waagrecht ausrichten. 2 Löcher  $\varnothing 3.2$  bohren für Blechschrauben.
3. Ölkühlerbefestigung mit Blechschrauben festziehen. Muttern von Pos.1 normal festziehen.
4. Luftleitblech entfernen, Ölkühler einlegen und die 4 Schrauben mit Scheibe wieder festziehen.

